

03358-S (MM 60 S/172/1,6)



Použitie:

Tlakomer je určený na meranie plyných a nízkoviskózných kvapalných látok, ktoré nekryštalizujú a nepôsobia agresívne a korozívne na zliatiny medi.

Vhodné na použitie vo všeobecnom priemysle, kúrenárstve, vodárenstve, vzduchotechnike, pneumatike, hydraulických systémoch.

Technické parametre:

| | |
|---------------------------|--|
| Konštrukcia | EN 837-1 |
| Nominálna veľkosť | 63 mm |
| Trieda presnosti | 1,6% |
| Merací rozsah | 0-60 kPa až 0-40 MPa (0-0,6 bar až 0-400 bar) |
| Pracovný tlak | vákuometre a manomákuometre statický: 75% z meracieho rozsahu dynamický: 65% z meracieho rozsahu krátkodobo: 100% z meracieho rozsahu |
| Pracovná teplota | okolie: -20 ... +60°C médium: maximálne +60°C |
| Vplyv teploty na presnosť | ak sa teplota meracieho prvku odchyli od 20°C ± 0,4%/10K |
| Strojček | mosadz |
| Číselník | bielo lakovaný hliník, čierne popisy |
| Ukazovateľ | čierno lakovaný hliník |
| Priezor | polykarbonát |
| Púzdro | nehrdzavejúca oceľ |
| Merací prvok | bourdonove pero, zliatina medi ≤ 60bar "C" typ > 60bar závitové pero |
| Pripojovací čap | mosadz |
| Pripojenie | zadné |
| Pripojovací závit | M12x1,5 (G1/4") |
| Krytie | IP 31 podľa EN 60 529 |
| Možnosti | * |

* označené prevedenia na zvláštnu požiadavku

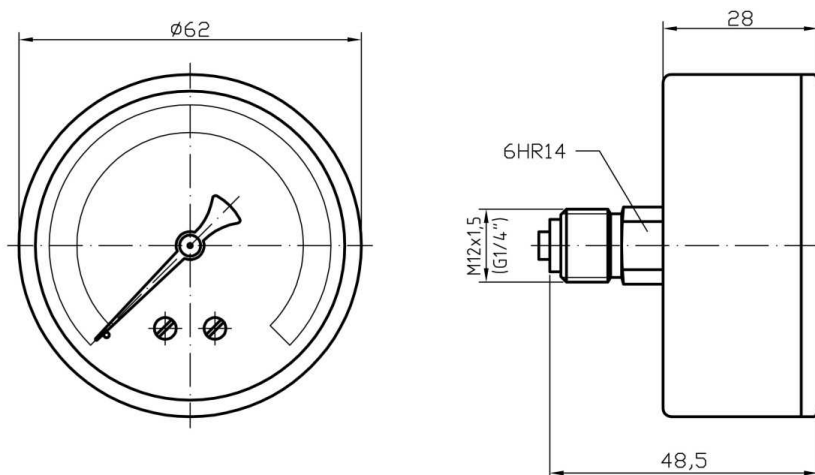

Typové značenie:

| typ | prevedenie | tlakový rozsah | príruba | hmotnosť |
|---------------------------|------------|--|---------|----------|
| 03358-S (MM 60 S/172/1,6) | suchý | 0-60 kPa ÷ 0-40 MPa 0-0,6 bar ÷ 0-400 bar | | 140 g |